

SR109M - KR1090

PORTAVALLIGIA SPECIFICO - SPECIFIC CASE HOLDER  
PORTE-VAISE SP CIFIQUE - SPEZIFISCHER KOFFER-TR GER  
PORTA-EQUIPALE ESPECIFICO

# PIAGGIO X7 125/250cc '08

ISTRUZIONI DI MONTAGGIO - MOUNTING INSTRUCTIONS  
INSTRUCTIONS DE MONTAGE - BAUANLEITUNG - INSTRUCCIONES DE MONTAJE

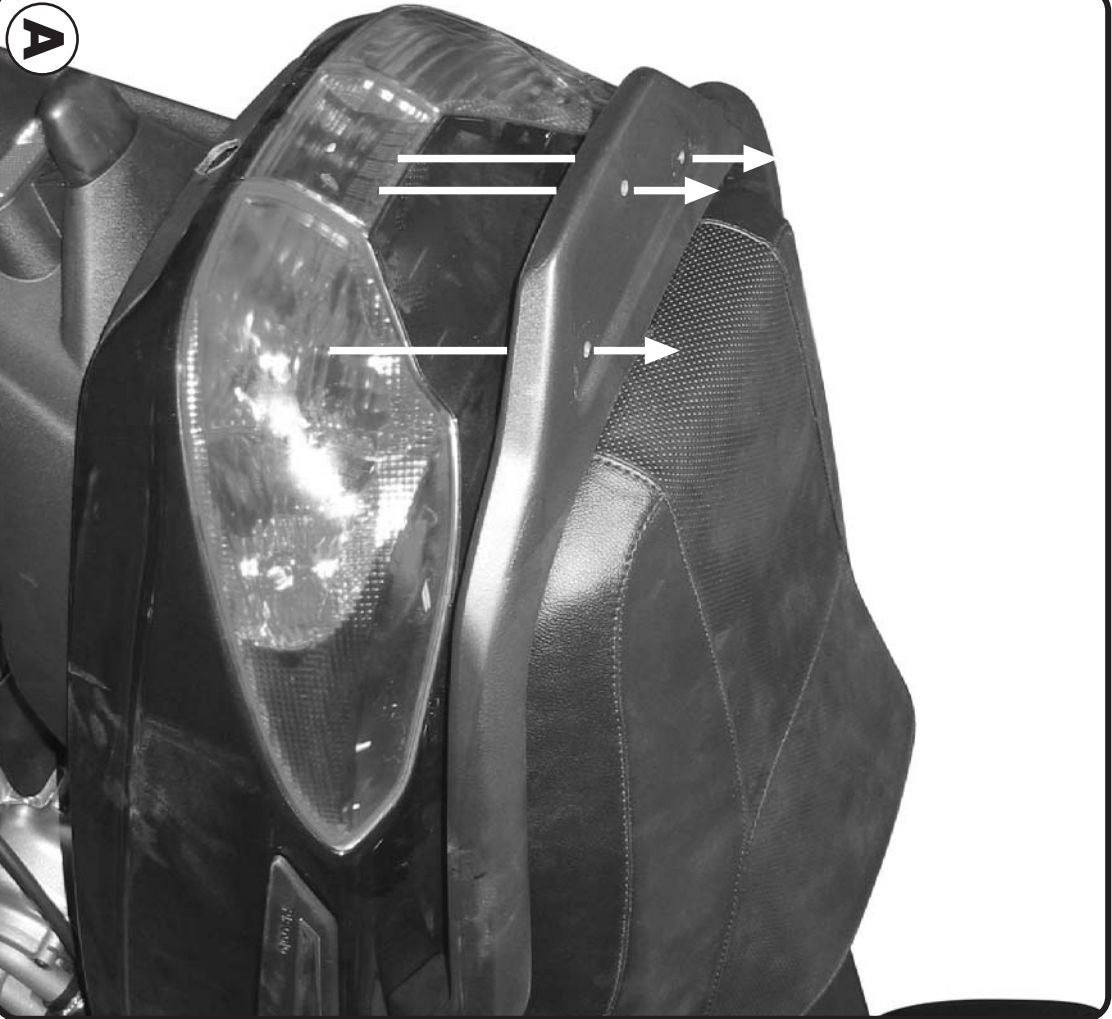

**SUPPORTO**  
SUPP  
KOFFER-  
TR GER  
HÄLTERUNG  
SUPPORTO

**Q.TY n.1**

**2**

**PARTICOLARI INCLUSI NEL KIT VITERIA DELLA PIASTRA**  
COMPONENTS INCLUDED IN THE FITTING KIT OF THE PLATE  
PIÈCES INCLUES DANS LE KIT DE VIS DE LA PLATINE  
DIE EINZELNEN TEILE SIND BEI MONTAGEKIT DER PLATTE ENTHALTEN  
DESPICES INCLUIDOS EN EL KIT DE ANCLAJES DE LA FARRILLA

**Q.TY n.-**



**VITE TCEI M6x25mm**  
SCREW  
VIS  
SCHRAUBE  
TORNILLO

**Q.TY n.4**

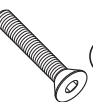

**VITE TSCFI M6x35mm**  
SCREW  
VIS  
SCHRAUBE  
TORNILLO

**Q.TY n.3**

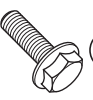

**VITE TEF M8x50mm**  
SCREW  
VIS  
SCHRAUBE  
TORNILLO

**Q.TY n.1**



**RONDANELLA #20x3mm**  
WASHER  
KOFFER-  
TR GER  
KÖNIGLE  
AS ANDIELA

**Q.TY n.2**

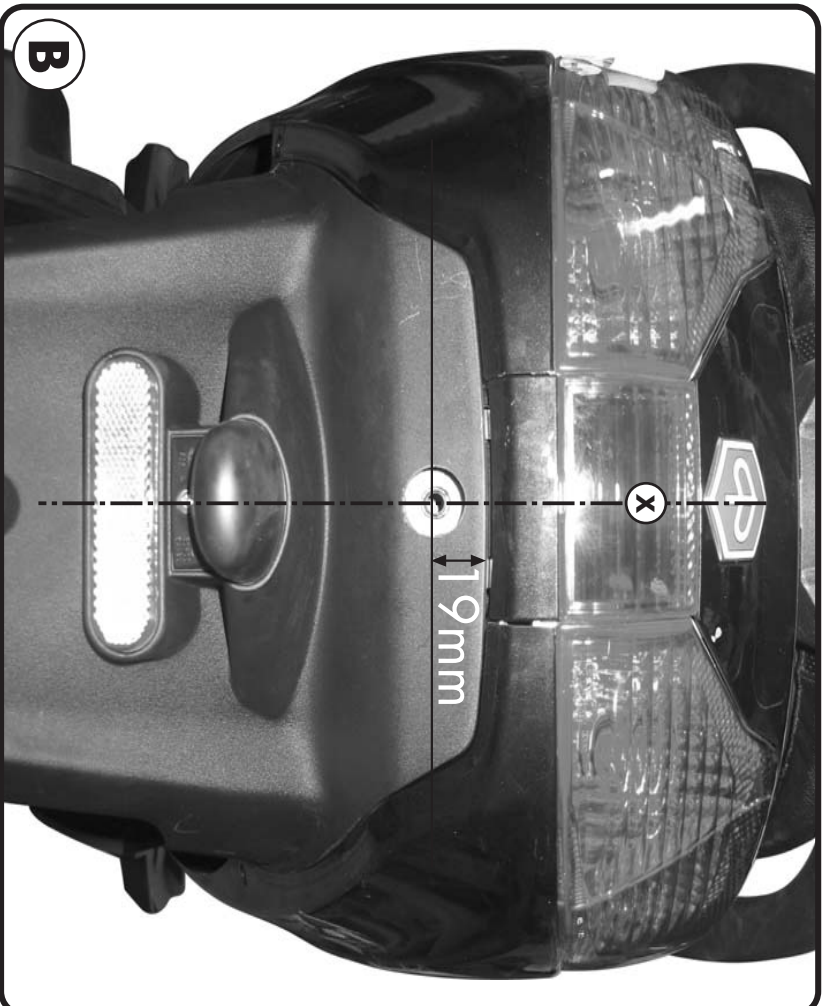

**ATTENZIONE:** PESO MASSIMO SOPPORTABILE 6Kg.

**WARNING:** MAX. LOADING 6kg. (13lbs)

**ATTENTION:** CHARGE MAXIMALE 6kg.

**ACHTUNG:** MAXIMALE BELASTUNG 6kg.

**ATENCIÓN:** CARGA MÁXIMA AUTORIZADA 6kg.

SR109M - KR1090

PORTAVALIGIA SPECIFICO - SPECIFIC CASE HOLDER  
PORTE-VAUSE SP SPECIFIQUE - SPEZIFISCHER KOFFER-FR GER  
PORTA-EQUIPALE ESPECIFICO

# PIAGGIO X7 125/250cc '08

ISTRUZIONI DI MONTAGGIO - MOUNTING INSTRUCTIONS  
INSTRUCTIONS DE MONTAGE - BAUANLEITUNG - INSTRUCCIONES DE MONTAJE



7

DADO A.B. M6  
RANGATO  
BOLT M6  
ECCOLI M6  
MUTER M6  
TUBERCA M6

Q.TY n.3



8

DISTANZIALE F122x30mm  
SPACER  
RANGE CASE  
FRETTE  
DSMNSTIEG  
DSMNCADOR

Q.TY n.1

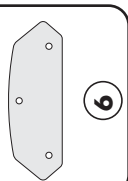

9

SUPPORTO PIASTRA  
PLATE SUPPORT  
SUPORT PLATINE  
PLATTEHALTERUNG  
SOPORIE PLETINA

Q.TY n.1

C

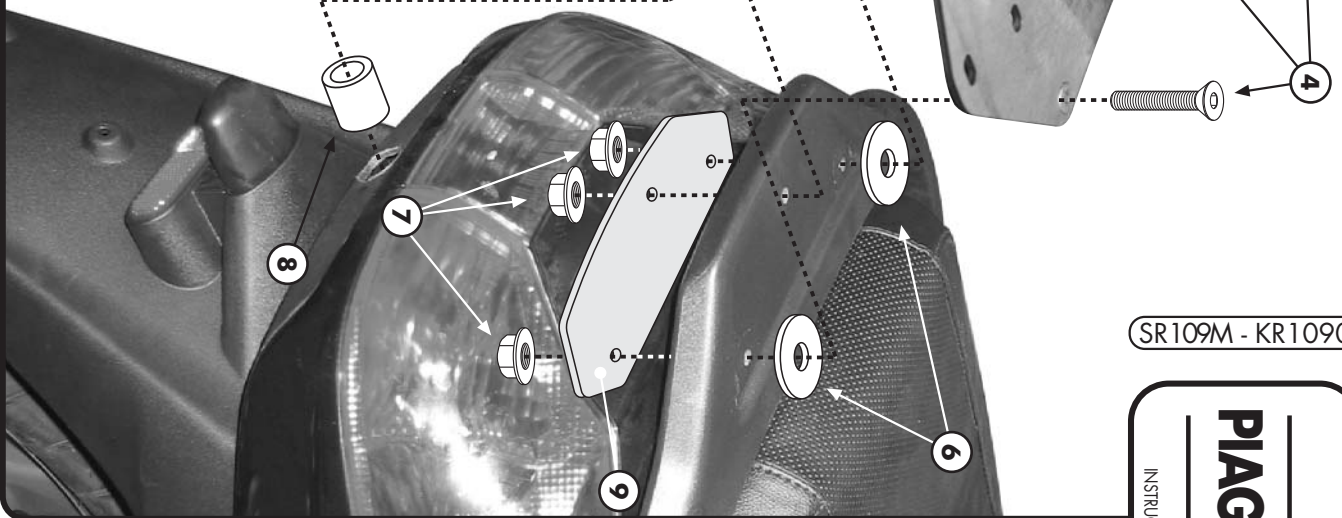

D

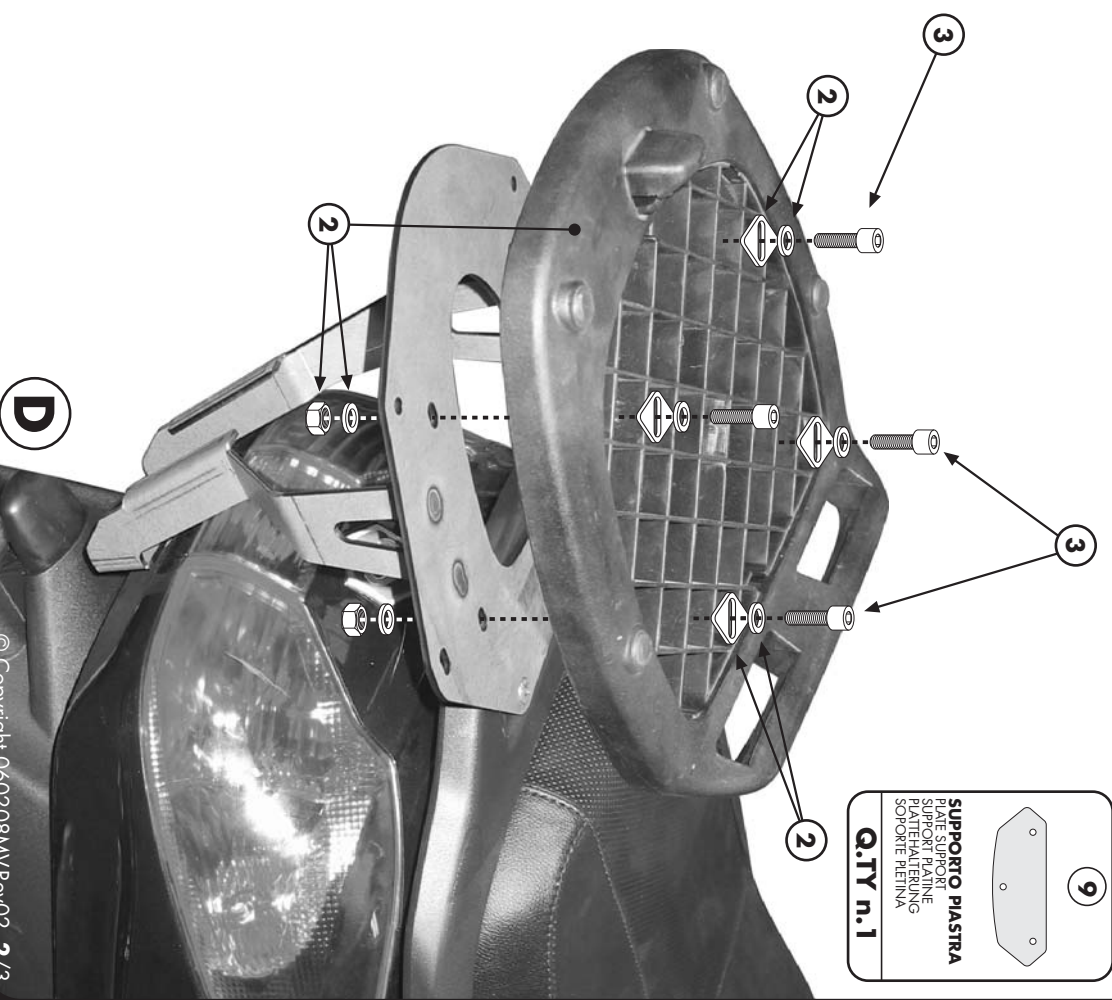



PORTAVALIGIA SPECIFICO - SPECIFIC CASE HOLDER  
 PORTE-VALISE SP SPECIUE - SPECIFISCHER KOFFER-TR GER  
 PORTA-EQUIPALE ESPECIFICO

# PIAGGIO X7 125/250cc '08

ISTRUZIONI DI MONTAGGIO - MOUNTING INSTRUCTIONS  
 INSTRUCTIONS DE MONTAGE - BAUANLEITUNG - INSTRUCCIONES DE MONTAJE

## I ISTRUZIONI DI MONTAGGIO

- FORARE IL PORTAPACCHI ORIGINALE DAL BASSO VERSO L'ALTO (VEDI FOTOGRAFIA A) FINO AD ARRIVARE AD UN DIAMETRO DEL FORO DI Ø6,5mm; SE NECESSARIO SMONTARE IL PORTAPACCHI ORIGINALE PER PRATICARE I FORI E POI RIMONTARLO NELLA SUA POSIZIONE D'ORIGINE;
- FORARE IL PARAFANGO POSTERIORE COME INDICATO IN FOTOGRAFIA B; PER TROVARE IL PUNTO DOVE PRATICARE IL FORO BISOGNA SEGNARE L'ASSE DI MEZZERIA DEL PARAFANGO (ASSE X SEGNALATO NELL'IMMAGINE) E ABBASSARSI DI 19mm RISPETTO AL BORDO SUPERIORE; FORARE PRIMA CON UNA PUNTA DI DIAMETRO PICCOLO PER VERIFICARE L'ESATTA POSIZIONE DEL FORO RISPETTO ALLA FILETTATURA ORIGINALE SOTTOSTANTE (VEDI FOTOGRAFIA B); POI ALLARGARE FINO AL DIAMETRO DI ALMENO 23mm; PROCEDERE AL MONTAGGIO DEL SUPPORTO N°1 COME MOSTRATO IN FOTOGRAFIA C;
- MONTARE LA PIASTRA PORTAVALIGIA N°2 COME INDICATO IN FOTOGRAFIA;
- ULTIMARE IL MONTAGGIO VERIFICANDO CHE TUTTE LE VITI SIANO SERRATE BENE (VITI M6=9,6Nm - VITI M8=23Nm) E CHE IL TAPPO ANTIFURTO ED I GOMMINI SIANO MONTATI CORRETTAMENTE SULLA PIASTRA.

## GB MOUNTING INSTRUCTIONS

- REMOVE THE REAR RACK AND DRILL 1/4" (6.5MM) HOLES THROUGH THE RACK AS SHOWN IN PICTURE A.
- MARK ALSO THE MOUNTING HOLE ON THE REAR MUDGUARD ON THE CENTER AXIS X AS SHOWN IN PICTURE B. DRILL A SMALL HOLE IN ORDER TO CHECK LOCATION IS ON THE CENTER AXIS AND WIDEN IT TO A DIAMETER OF 7/8" (23MM).
- MOUNT BRACKET (ITEM #1) USING BOLTS, NUTS AND WASHERS (ITEMS #5, 10 & 9) THROUGH THE TOP MOUNTING HOLES, AND BOLT AND DISTANCE COLLAR (ITEMS #6 & 12) THROUGH THE LOWER MOUNTING POINT (AS SHOWN IN PICTURE C).
- MOUNT THE MONOKEY PLATE (ITEM #2) USING BOLTS, NUTS, WASHERS (ITEMS 4, 7, 8 & 11) AS SHOWN IN PICTURE D.
- MAKE SURE ALL BOLTS, NUTS AND WASHERS ARE TIGHTENED AND SECURED ON THE BRACKET AND THE PLATE THEN APPLY THE BOLT HOLE COVERS AND RUBBER BUMBERS TO THE TOP OF THE PLATE FOR AN ASTHETIC FINISH.
- SECURLY ATTACH THE GIVI CASE OF YOUR CHOICE, THEN HAVE A GREAT TRIP.

## F INSTRUCTIONS DE MONTAGE

- PERCER LE PORTE-PAQUE ORIGINAL DU BAS VERS LE HAUT (VOIR PHOTO A) JUSQU'A ARRIVER A UN DIAMETRE DU TROU DE Ø6,5MM; SI NECESSAIRE DEMONTER LE PORTE-PAQUE ORIGINAL POUR LE PERCER ET ENSUITE LE MONTER A NOUVEAU DANS SA POSITION D'ORIGINE;
- PERCER LE PARE-BOUE POSTERIEUR COMME INDIQUE EN PHOTO B; POUR TROUVER LE POINT OU ON DOIT PERCER IL FAUT MARQUER L'AXE DE SYMETRIE DU PARE-BOUE (AXE X MARQUEE DANS L'IMMAGE) ET SE DEPLACER DE 19MM PAR RAPPORT AU BORD SUPERIEUR; PERCER AU PREALABLE AVEC UNE MECHÉ DE PETIT DIAMETRE POUR VERIFIER LA POSITION EXACTE DU TROU PAR RAPPORT A L'ECCROU FILETE D'ORIGINE QUI SE TROUVE DERRIERE VOIR PHOTO B); ENSUITE ELARGIR LE TROU JUSQU'A OBTENIR UN DIAMETRE D'AU MOINS 23MM;
- PROCEDER AU MONTAGE DU SUPPORT N°1 COMME INDIQUE EN PHOTO C;
- MONTER LA PLATINE PORTE-VALISE N°2 COMME INDIQUE EN PHOTO;
- TERMINER LE MONTAGE EN CONTROLANT LE BON SERRAGE DE TOUTES LES VIS (VIS M6=9,6NM - VIS M8=23NM) ET QUE LE BOUCHON ANTIVOL ET LES CAOUTCHOUC SOIENT CORRECTEMENT MONTES SUR LA PLATINE.

## D BAUANLEITUNG

- BOHREN SIE DEN ORIGINALTRÄGER VON UNTEN NACH OBEN DURCH (BILD A) BIS SIE EINEN DURCHMESSER VON 6,5MM ERREICHEN; WENN NOTIG MONTIEREN SIE DEN TRÄGER AB UM DIE LÖCHER KORREKT ZU BOHREN UND DANACH MONTIEREN SIE DEN ORIGINALTRÄGER WIEDER AN.
- BOHREN SIE DAS HINTERE SCHUTZBLECH WIE IM BILD B GEZEIGT; UM DEN KORREKTEN PUNKT ZU BOHREN, MUSSEN SIE DIE MITTELLINIE DES SCHUTZBLECHS ANZEICHNEN (LINIE X IM BILD) UND STELLEN SIE ES 19 MM NIEDRIGER ALS DEN OBEREN RAND; BOHREN SIE ERST MIT EINEM KLEINEN BOHRER, UM DIE GENAUE POSITION DES LOCHS ZU FINDEN (BILD B) UND DANN VERBREITERN SIE DAS LOCH BIS ZU EINEM DURCHMESSER VON 23MM;
- MONTIEREN SIE DIE HALTERUNG NR. 1 WIE IM BILD C GEZEIGT;
- MONTIEREN SIE DIE TRÄGERPLATTE NR. 2 WIE IN DEM BILD GEZEIGT;
- ZULETZT ÜBERPRÜFEN SIE DASS ALLE SCHRAUBEN (SCHRAUBEN M6=9,6NM - SCHRAUBEN M8=23NM) FESTGEZOGEN WURDEN UND DEN DIEBSTAHLSCHUTZ UND DIE GUMMISTOPSEL KORREKT MONTIERT WURDEN.

## ES

## INSTRUCCIONES DE MONTAJE

- AGUIEREAR EL PORTA PAQUETES ORIGINAL DESDE ABAJO HACIA ARRIBA (VER IMAGEN A) HASTA OBTENER UN DIAMETRO DEL AGUIERO DE Ø6,5MM; SI NECESARIO, DESMONTAR EL PORTA PAQUETES ORIGINAL PARA HACER LOS AGUIEROS Y LUEGO VOLVER A MONTARLO EN SU POSICION ORIGINAL;
- AGUIEREAR EL GUARDABARROS TRASERO COMO MUESTRA LA IMAGEN B; PARA ENCONTRAR EL PUNTO DONDE SE TIENE QUE HACER EL AGUIERO ES NECESARIO AGUIEREAR EL EJE DEL MEDIO DEL GUARDABARROS (EJE X SEÑALIZADO EN LA IMAGEN) Y BAJAR 19MM RESPECTO AL BORDE SUPERIOR; AGUIEREAR ANTES CON UNA BROCA EN DIAMETRO PEQUEÑO PARA COMPROBAR LA POSICION EXACTA DEL AGUIERO RESPECTO AL BORDE (VER IMAGEN B); LUEGO AMPLIAR HASTA EL DIAMETRO DE 23MM POR LO MENOS;
- PROCEDER AL MONTAJE DEL SOPORTE N° 1 COMO MUESTRA LA IMAGEN C;
- ANCLAR LA PARRILLA PORTAMALETAS N° 2 COMO MUESTRA LA IMAGEN;
- CONCLUIR EL MONTAJE COMPROBANDO QUE TODOS LOS TORNILLOS ESTÉN BIEN APRETADOS (TORNILLOS M6=9,6NM - TORNILLOS M8=23NM) Y QUE EL TAPON ANTIRROBO Y LAS GOMAS ESTÉN MONTADOS DE MANERA CORRECTA EN LA PARRILLA.